

Fiche technique

Caractéristiques du produit



Fourneau à gaz 2x4,5 kW (SPSL-66-2G)

Modèle	Code SAP	00004113
SP 60/2 GLS	Groupe d'articles	Fourneaux



- Type d'appareil: Appareil à gaz
- Puissance de la zone 1 [kW]: 4,5
- Puissance de la zone 2 [kW]: 4,5
- Matériel: AISI 304 plaque supérieure, AISI 430 revêtement

Code SAP	00004113	Puissance gaz [kW]	9.000
Largeur nette [mm]	660	Type de connection gaz	Gaz naturel, propane butane
Profondeur nette [mm]	600	Nombre de zones	2
Hauteur nette [mm]	290	Puissance de la zone 1 [kW]	4,5
Poids net [kg]	28.00	Puissance de la zone 2 [kW]	4,5

Fiche technique



Dessin technique

Fourneau à gaz 2x4,5 kW (SPSL-66-2G)

Modèle	Code SAP	00004113
SP 60/2 GLS	Groupe d'articles	Fourneaux

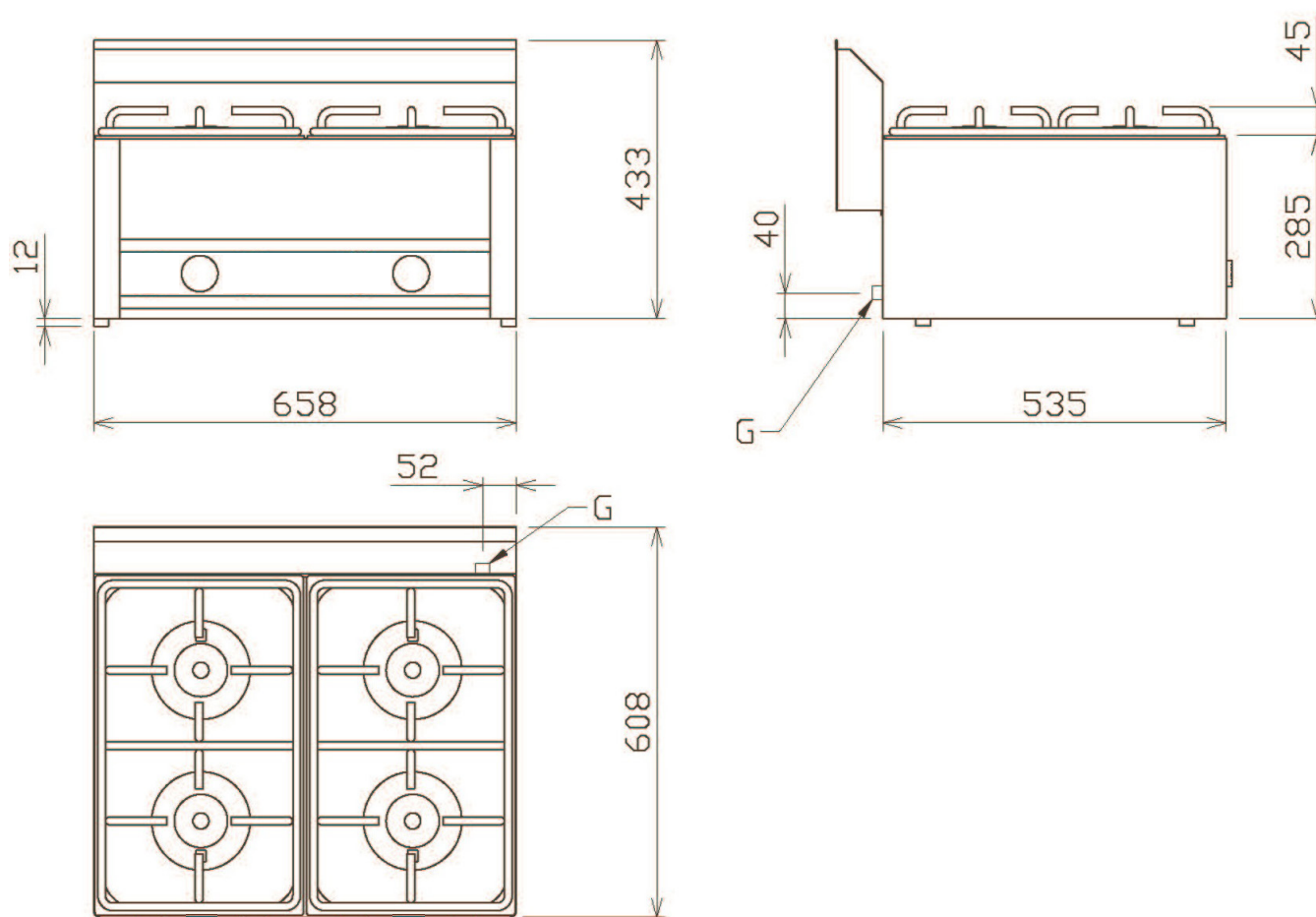

Fiche technique

Paramètres techniques



Fourneau à gaz 2x4,5 kW (SPSL-66-2G)

Modèle	Code SAP	00004113
SP 60/2 GLS	Groupe d'articles	Fourneaux

1. Code SAP:

00004113

2. Largeur nette [mm]:

660

3. Profondeur nette [mm]:

600

4. Hauteur nette [mm]:

290

5. Poids net [kg]:

28.00

6. Largeur brute [mm]:

710

7. Profondeur brute [mm]:

725

8. Hauteur brute [mm]:

540

9. Poids brut [kg]:

41.00

10. Type d'appareil:

Appareil à gaz

11. Type de construction de l'appareil:

Équipements à poser

12. Puissance gaz [kW]:

9.000

13. Type de connection gaz:

Gaz naturel, propane butane

14. Matériel:

AISI 304 plaque supérieure, AISI 430 revêtement

15. Matériau de la plaque supérieure:

AISI 304

16. Épaisseur de la plaque supérieure [mm]:

0.80

17. Nombre de zones:

2

18. Puissance de la zone 1 [kW]:

4,5

19. Puissance de la zone 2 [kW]:

4,5

20. Matériau de la grille:

Acier inoxydable

21. Thermocouple de sécurité:

Oui

22. Nombre de feux/foyers:

2

23. Type de zones de cuisson au gaz:

Classiques

24. Type de brûleur:

Laiton, détachable

25. Raccordement à un robinet à boule:

1/2